



MT2450 パーツ表



(株)プライマタイヤサプライズ

2014.01

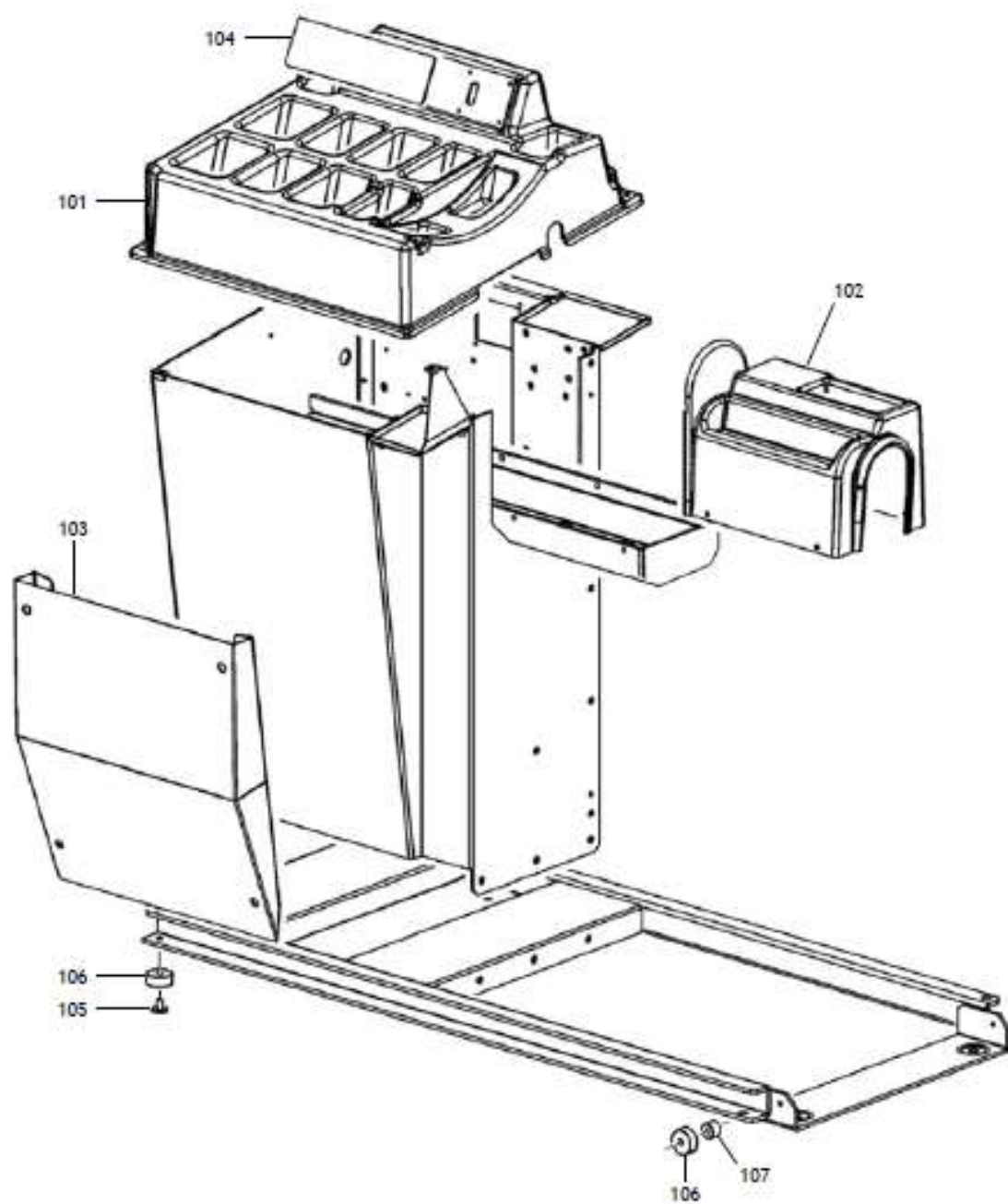



MT2450

TAV. A - 03 /12

	パーツナンバー	パーツ名称
101	461106	ウエイトトレイ
102	458044	メインシャフトカバー
103	361100	本体カバー
104	4-115167	ウエイトトレイカバー
105	353539	スペーサー
106	427291	本体足
107	358009	スペーサー

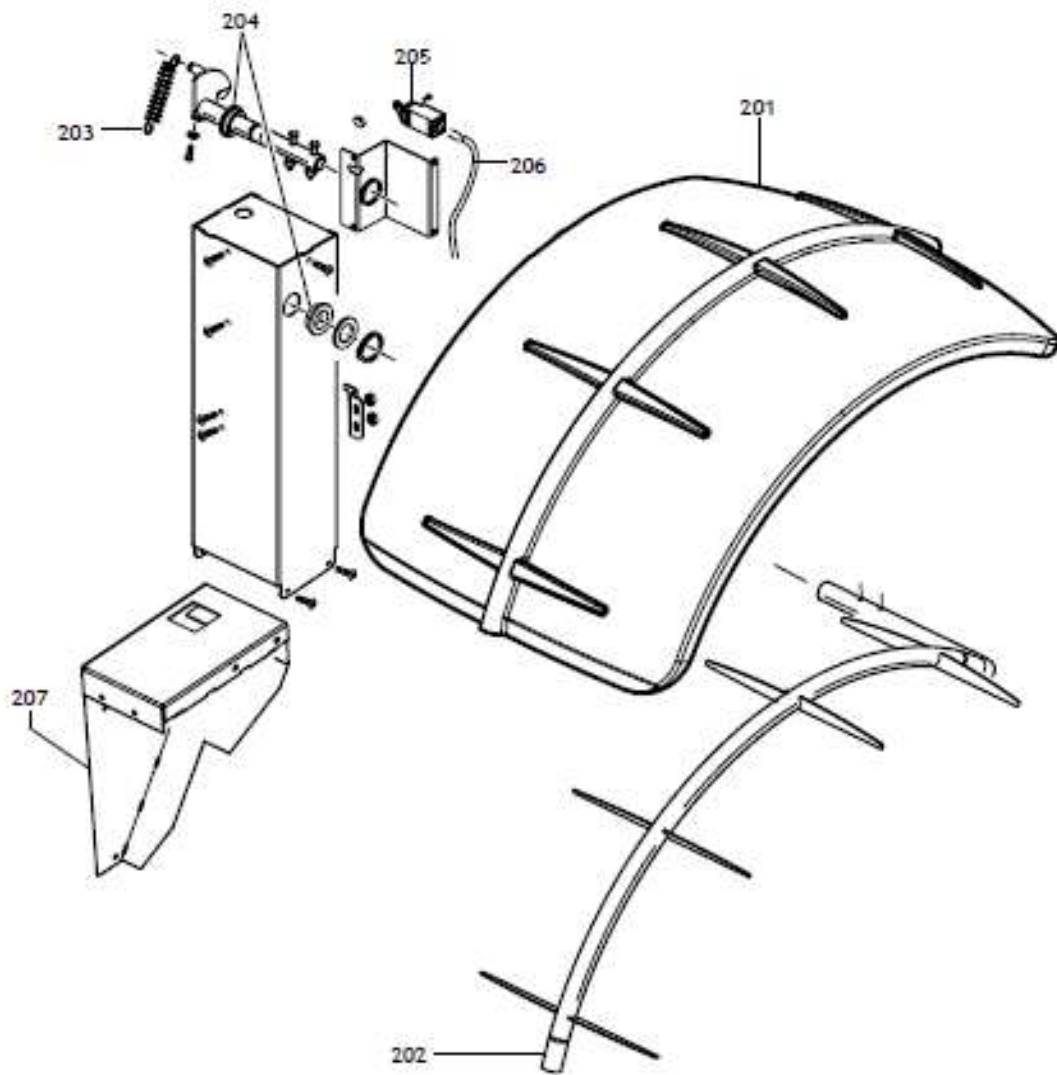



MT2450

TAV. B - 03 /12

	パーツナンバー	パーツ名称
201	4-402740	シールド
202	4-601336/90	サポート
203	449270	スプリング
204	433637	カム + ブッシング
205	457753	マイクロスイッチ
206	4-107756	ケーブル
207	4-601329	サポート

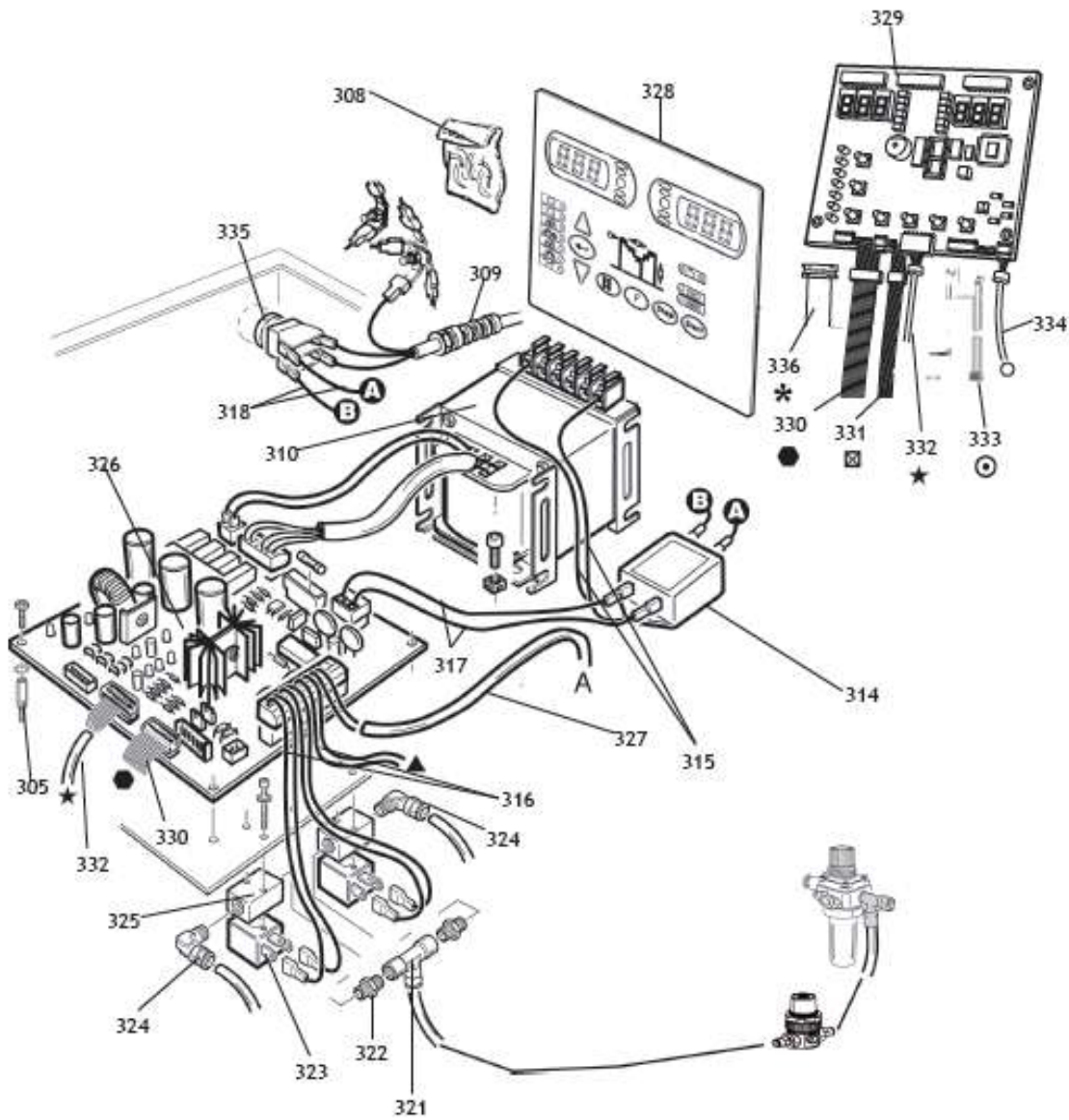

	パーツナンバー	パーツ名称
305	321020	スペーサー
308	244869	ヒューズ 0. 1A
308	216039	ヒューズ 1A
308	232942	ヒューズ 3. 15A
308	236665	ヒューズ 5A
308	255801	ヒューズ 10A
309	435392	ケーブル
310	438727	トランスフォーマー
314	448914	フィルター
315	250323	ケーブル
316	258311	ケーブル
318	455684	ケーブル
321	444121	コネクター
322	439515	継手
323	439512	バルブ
324	438664	コネクター
325	439513	バルブボディー
326	457674	P.C.ボード
327	458306	ケーブル
328	4-115134	表示パネル
329	5-120318	P.C.ボード
330	448819	フラットケーブル
331	453860	フラットケーブル
332	4-115260	ケーブル
333	4-130396	センサーP.C.ボード ケーブル L.2200mm
334	453017	ケーブル
335	258309	スイッチ
336	4-109760	フラットケーブル 4-WAY L.2200mm

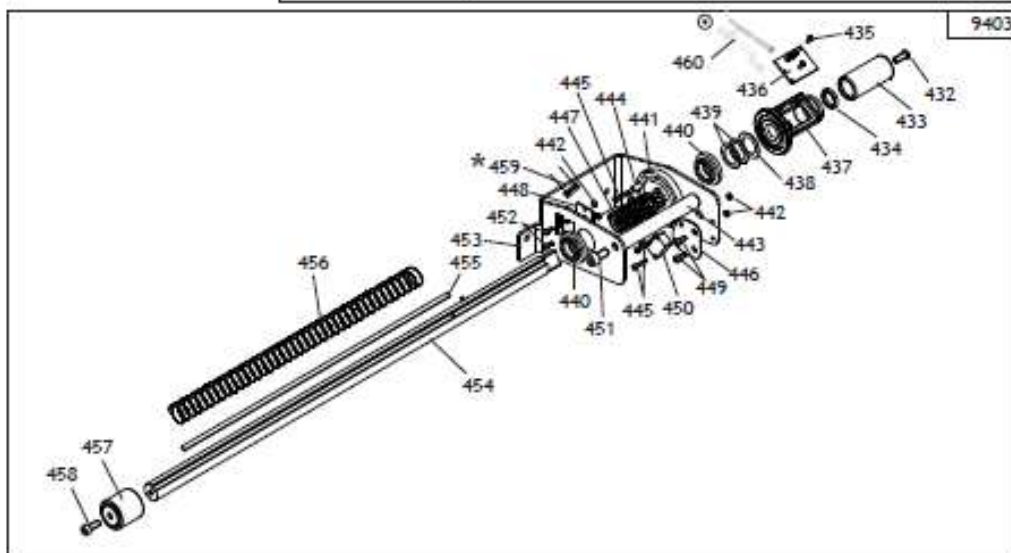
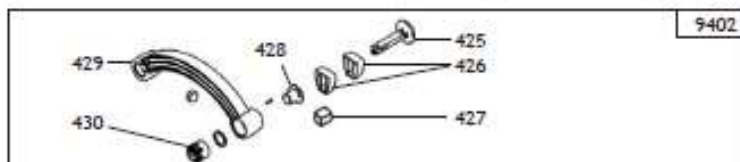
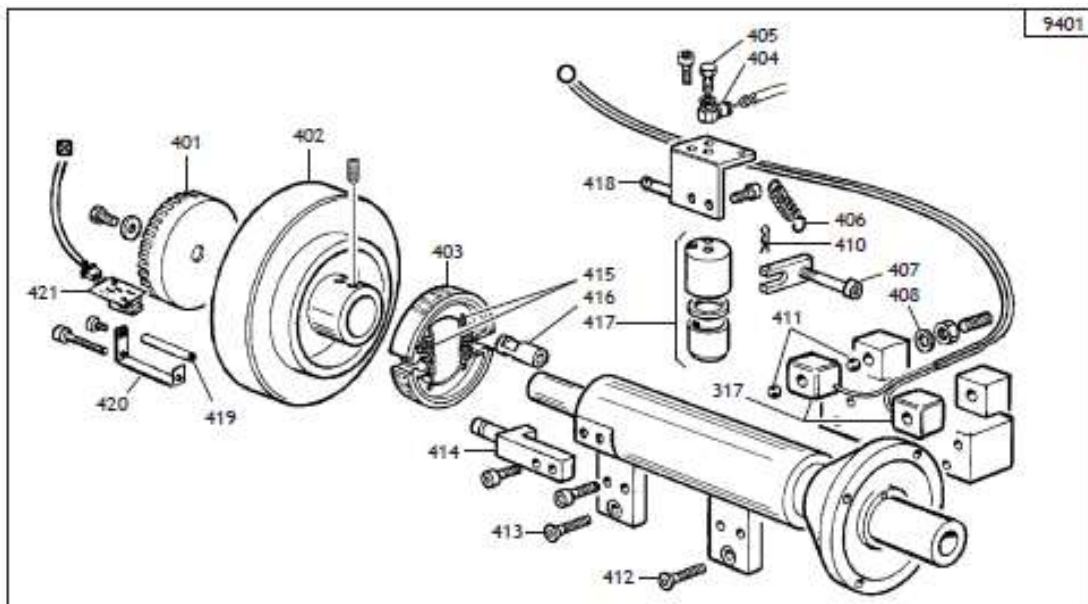

	パーツナンバー	パーツ名称
9401	253105	メインシャフトアッセンブリ
317	246137	ピックアップセンサー + ケーブル
401	423170	エンコーダーディスク
402	353104	ブーリー
403	439495	ブレーキ
404	246472	コネクタ
405	3-00007	スクリューボルト
406	432335	スプリング
407	241386	ブレーキレバー
408	424993	スプリング
410	439493	スプリング
411	2-00243	ボール
412	339431	スクリューボルト
413	339430	スクリューボルト
414	339269	アダプター
415	439494	スプリング
416	339271	ブロック
417	244969	シリンダー
418	239273	サポート
419	351586	スペーサー
420	351574	サポート
421	249280	エンコーダーアッセンブリ
422	238304	スレッドシャフト
423	430573	100gウエイト
423	439516	300gウエイト
9402	258195	ハンドルアッセンブリ
425	458260	ターミナル
426	458261	ボタン
427	459041	スプリング
428	359358	ブッシング
430	363646	ハンドル

9403	5-120145	データ入力装置アッセンブリ	0445	2-00288	スクリューボルト
0432	2-02174	スクリューボルト	0446	4-130400	サポート
0433	4-105886	スペーサー	0447	4-108612	スプリング
0434	449335	Oリング D.15.47×3.53	0448	4-108360	エンコーダー
0435	2-02071	スクリューボルト	0449	2-00289	スクリューボルト
0436	5-103205	エンコーダー	0450	440874	リミットスイッチ
0437	4-108779	エンコーダーサポート	0451	2-02050	スクリューボルト
0438	4-401141	ワッシャー D.20.3×30×0.5	0452	2-00285	スクリューボルト
0439	4-103075	ワッシャー D.20.2×28×0.1	0453	4-130414	シグナルサポート
0440	460109	ブッシュ	0454	5-120307	ディスタンスバー
0441	4-130413	カム	0455	4-101276	マグネットバー
0442	2-71510	ナット	0456	4-108611	スプリング
0443	4-130415	ブラケット	0457	4-108594	ブッシュ
0444	3-10024	スペーサー D.6×3.5×12	0458	2-00309	スクリューボルト
0459	4-109760	フラットケーブル 4-WAY L.2200mm			
0460	4-130396	エンコーダーケーブル L.2200mm			

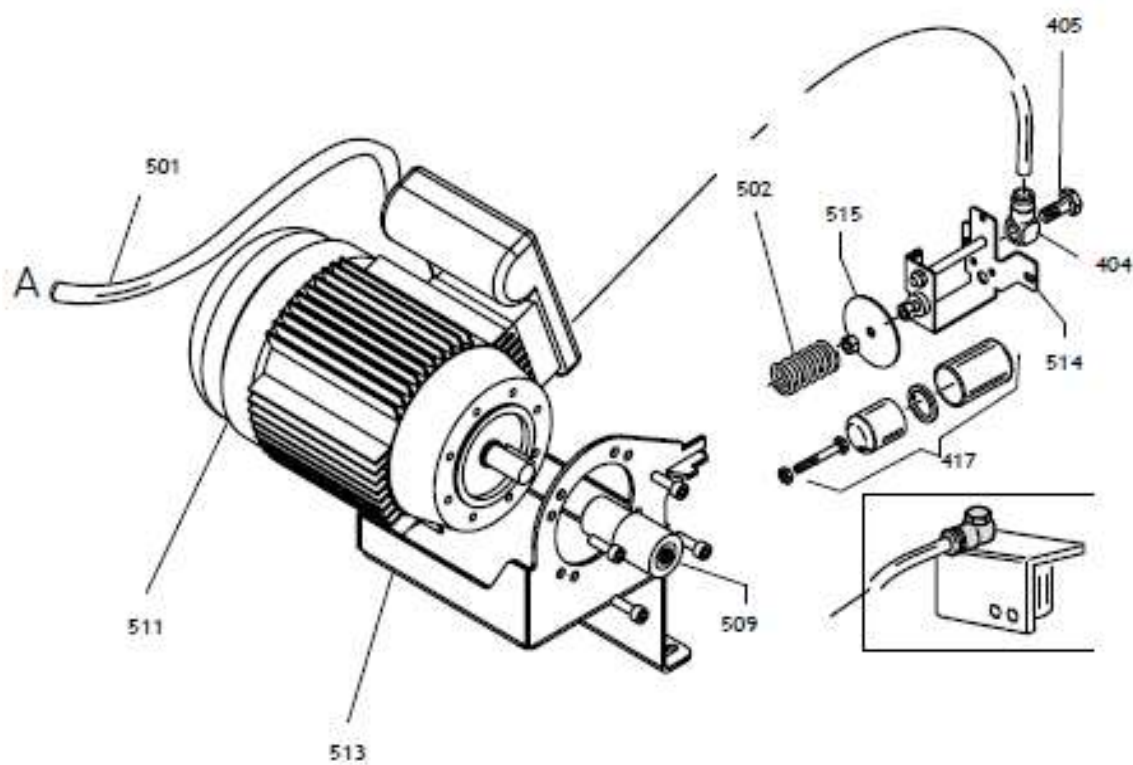



MT2450

TAV. E - 03 /12

	パーツナンバー	パーツ名称
501	458306	ケーブル
502	453109	スプリング
404	246472	コネクター
405	3-00070	スクリューボルト
417	244969	シリンダー
509	253134	ローラー
511	453035	モーター 0.22 kw-230V
511	453036	モーター 0.15 kw-115V
513	5-104030	サポート
514	4-111534	サポート
515	4-107780	ワッシャー

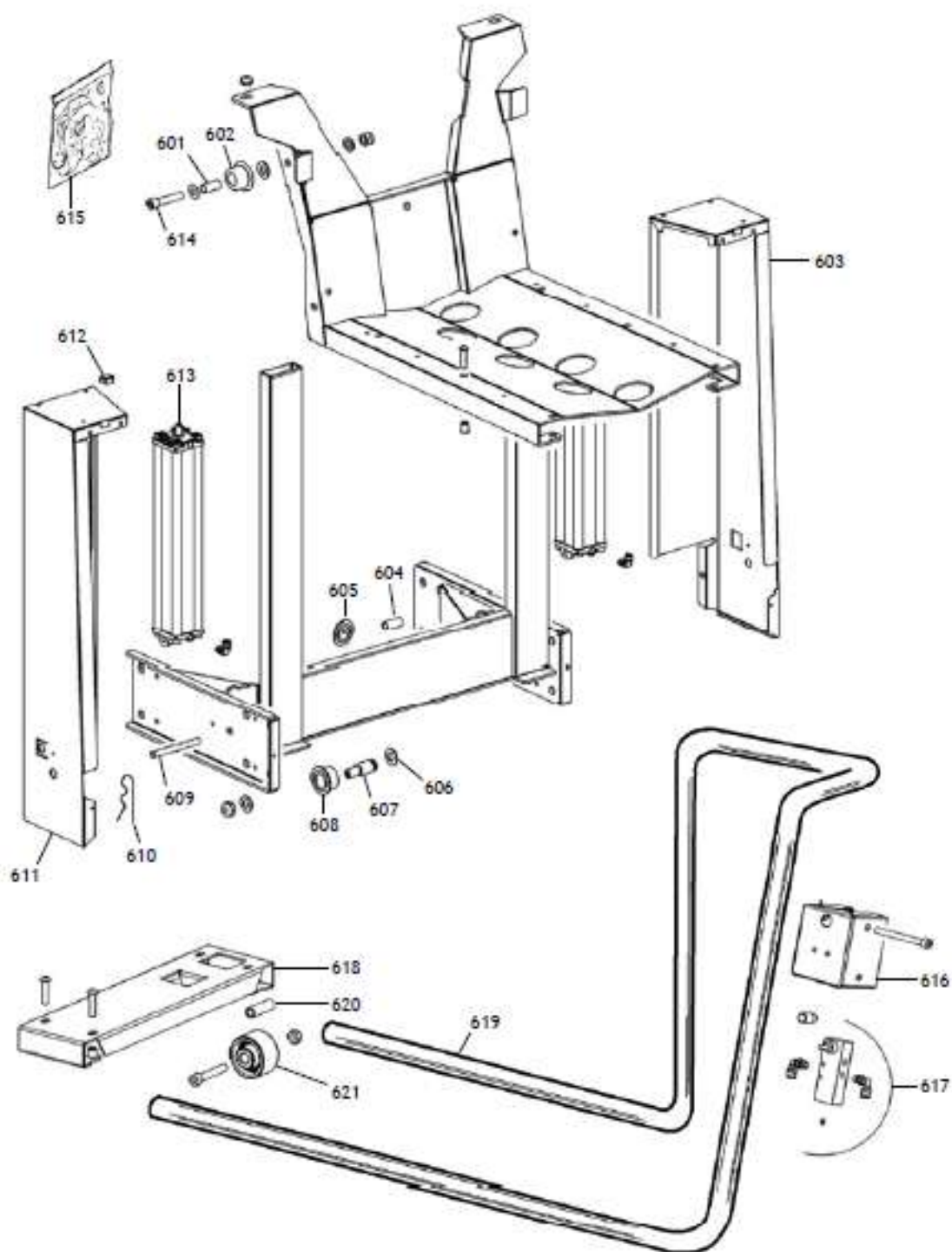



MT2450

TAV. F - 03 /12

	パーツナンバー	パーツ名称
601	344998	スパーサー
602	245879	ホイール
603	358286	右カバー
604	345817	スライダー
605	462932	リフト本体足
606	454488	リング
607	358283	ピン
608	258372	ホイール
609	358282	ピン
610	435055	スプリング
611	358285	左カバー
612	458293	アダプター
613	258194	シリンダー
614	358445	ピン
615	261787	ガasketセット
616	360999	バルブボックス
617	244929	バルブ
618	361001	サポート
619	361000	ハンドル
620	344957	ピン
621	344955	ホイール

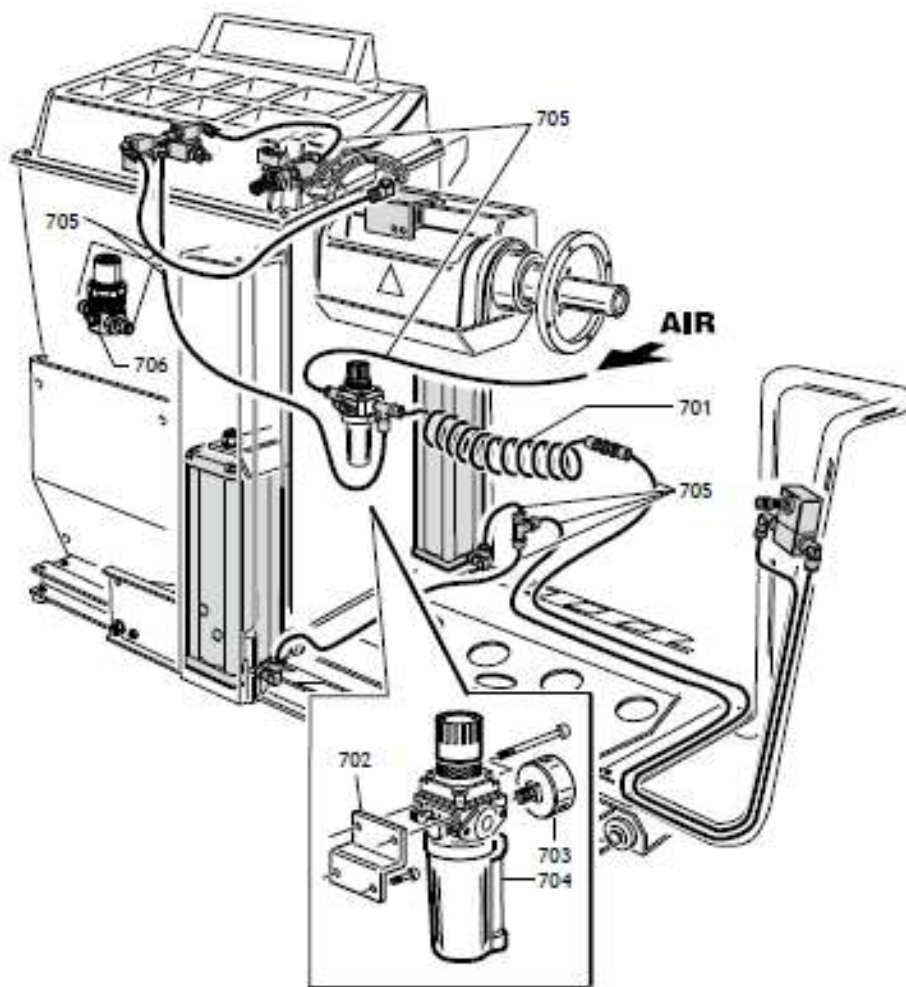



MT2450

TAV. G - 03 / 12

	パーツナンバー	パーツ名称
701	459357	スパイラルホース
702	333683	ブラケット
703	3-00488	ゲージ
704	3-02776	フィルター
705	1-01683	ホース
706	3-02777	圧カリミッター

UTB. cod. 4-113911 - 03_2012



MONDOLFO FERRO S.p.a.

Viale dell'industria, 20 - 61037 MONDOLFO (PU) Italy

info@mondolfoferro.it

www.mondolfoferro.it